



WORKER®

MACACO HIDRÁULICO REBAIXADO TIPO JACARÉ



MODELO: 365645
3 toneladas



ANTES DE UTILIZAR O EQUIPAMENTO, LEIA AS NORMAS DE SEGURANÇA E SIGA TODAS AS INSTRUÇÕES CONTIDAS NESTE INFORMATIVO TÉCNICO.

*Manual de
Instruções*

04/2017

O Macaco Hidráulico Rebaixado tipo Jacaré WORKER é testado, inspecionado e embalado na planta de produção. Ao receber o produto, certifique-se de que não ocorreram danos e, caso constate alguma inconformidade, entre em contato com a assistência técnica ou revendedor para orientação.

Siga rigorosamente as instruções de instalação e operação.

IMPORTANTE!

Antes da primeira utilização, leia e siga todas as instruções, conheça as aplicações, limitações e riscos potenciais deste equipamento e informe-se sobre as normas de segurança. Guarde este manual para referência futura.

Este equipamento não se destina à utilização por pessoas com capacidades físicas, sensoriais ou mentais reduzidas, crianças ou ainda por pessoas com falta de experiência e conhecimento, a menos que estas tenham recebido instruções referentes à sua utilização ou estejam sob a supervisão de uma pessoa responsável pela sua segurança.

Recomenda-se que as crianças sejam supervisionadas para assegurar que não brinquem com o equipamento.

ORIENTAÇÕES GERAIS

LEIA ATENTAMENTE ESTE MANUAL DE INSTRUÇÕES ANTES DE USAR O MACACO HIDRÁULICO REBAIXADO TIPO JACARÉ WORKER.

O macaco hidráulico é um equipamento projetado para a elevação de veículos, devendo ser utilizado apenas para este fim. Qualquer outro tipo de utilização é considerado inadequado e danos ou ferimentos de qualquer natureza são de responsabilidade exclusiva do usuário.

SEGURANÇA

PROTEÇÃO PESSOAL

- » Utilize EPI's (Equipamentos de Proteção Individual) como: luvas, mangotes, aventais, protetores auriculares, óculos, máscaras respiratórias, botas..., sempre de acordo com a atividade a ser desenvolvida;
- » Ruídos excessivos podem causar danos à audição, utilize sempre protetores auriculares para sua proteção e não permita que outras pessoas sem o EPI permaneçam no ambiente;
- » Caso o macaco hidráulico apresente qualquer irregularidade, suspenda imediatamente o uso e procure uma assistência técnica.

SEGURANÇA NO MANUSEIO

- » Nunca utilize o macaco hidráulico rebaixado tipo jacaré para transportar ou movimentar carga;
- » Utilize o macaco hidráulico apenas na posição horizontal e em superfície firme e plana. Caso contrário estará sujeito à instabilidade e à perda da capacidade de carga, podendo também causar avarias ao veículo além de acidentes;

- » Nunca exceda a capacidade de carga indicada no macaco hidráulico;
- » Utilize o macaco hidráulico apenas como mecanismo para elevação, se for necessário deixar o veículo suspenso devem ser utilizados suportes apropriados como tripés ou cavaletes;
- » Não movimente o veículo enquanto estiver suspenso, seja no macaco hidráulico, tripés ou cavaletes;
- » Nunca trabalhe embaixo do veículo se o mesmo estiver sustentado somente pelo macaco hidráulico;
- » É recomendado que as rodas do veículo que não serão elevadas sejam imobilizadas com calços apropriados para evitar que o veículo casualmente se movimente;
- » Não eleve mais de uma roda por vez;
- » Certifique-se de que o veículo esteja devidamente parado, com o freio de mão (freio de estacionamento) acionado e sem passageiros no seu interior;
- » Para segurança de terceiros mantenha as pessoas afastadas do veículo enquanto estiver usando o macaco hidráulico;
- » Antes de abaixar o braço de elevação do macaco hidráulico, remova todos os objetos que estiverem embaixo do veículo;

» A não observância das orientações de segurança, bem como das instruções de uso, pode causar a quebra do macaco hidráulico, avaria no veículo, além de acidentes graves.

ESPECIFICAÇÕES

- » Capacidade de carga: 3 t;
- » Altura total de elevação: 450 mm;
- » Rodas reforçadas;
- » Suporte de carga giratório;
- » Com válvula de segurança;
- » Dimensões: 640 mm x 342 mm x 174 mm;
- » Indicado para veículos esportivos rebaixados.

ESPECIFICAÇÕES

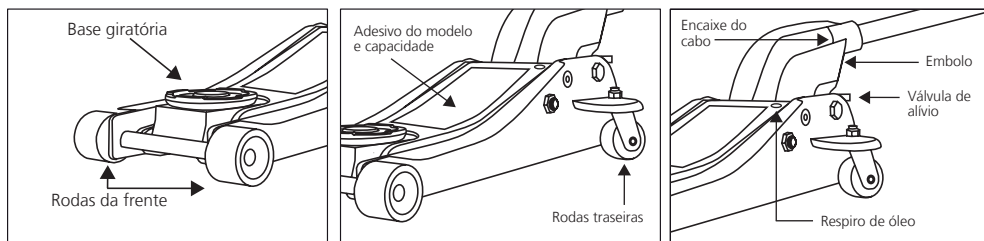

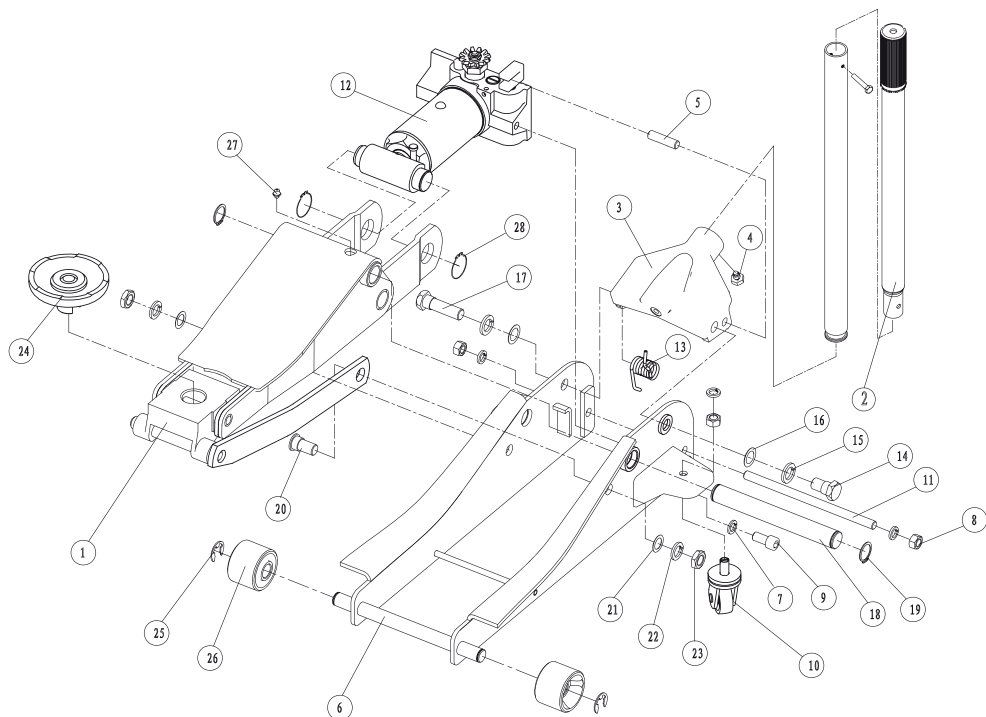

1. Base da plataforma

2. Cabo de acionamento Ø32

3. Capa do cabo de acionamento

4. Parafuso de ajuste M10

5. Parafuso de fixação da capa Ø12

6. Eixo da roda frontal

7. Arruela Ø12

8. Porca Ø12

9. Parafuso M12x25

10. Rodízio

11. Eixo traseiro Ø10,8

12. Hidráulico

13. Mola Ø4

14. Parafuso de fixação do cabo de acionamento Ø16

15. Arruela Ø18

16. Arruela Ø18,5

17. Parafuso de fixação do cabo de acionamento Ø16

18. Eixo da alavanca de acionamento Ø25

19. Anel trava Ø25

20. Pino M16

21. Arruela Ø16,5

22. Arruela Ø16

23. Porca Ø16

24. Plataforma de apoio Ø110

25. Arruela 19

26. Roda frontal Ø60

27. Filtro do óleo

28. Anel trava Ø30

OPERAÇÃO

- » Sempre verifique o nível de óleo do macaco hidráulico antes do uso;
- » O macaco hidráulico deve ser posicionado no veículo sob os pontos apropriados para sua elevação, em geral próximos ao eixo das rodas dianteiras ou traseiras. Em caso de dúvida consulte o manual do veículo;
- » Para maior estabilidade o ponto indicado para elevação do veículo deve ficar totalmente apoiado no centro da base giratória do macaco hidráulico.

ELEVAÇÃO

- 1- Mantenha o veículo em uma superfície plana e rígida, devidamente parado com o freio de mão (freio de estacionamento) acionado e sem passageiros;
- 2- Certifique-se de que o veículo esteja totalmente estabilizado;
- 3- Bloqueie as rodas que não serão elevadas com calços apropriados;
- 4- Afrouxe os parafusos da roda, mas não os remova;
- 5- Posicione o macaco hidráulico embaixo do veículo em local indicado (verifique o manual do veículo);
- 6- Utilizando o cabo, feche a válvula de alívio firmemente, girando-o em sentido horário;
- 7- Posicione a carga sempre no centro da base giratória, o posicionamento inadequado pode resultar na instabilidade ou deslocamento do macaco hidráulico e, conseqüentemente, à queda do veículo, acidentes, bem como danificar o próprio equipamento;
- 8- Coloque o cabo no encaixe apropriado e bombeie até o pneu perder contato com o chão;
- 9- Substitua o pneu e coloque todos os parafusos na roda e faça a fixação inicial com as mãos.

IMPORTANTE!

NUNCA ultrapasse a capacidade de carga do macaco hidráulico rebaixado tipo jacaré .

DESCIDA

- 1- Gire o cabo lentamente no sentido anti-horário para acionar a válvula e iniciar a descida. O próprio peso forçará o retorno do braço de elevação;
- 2- Quando o veículo estiver com o pneu completamente apoiado no chão, retire o macaco hidráulico;
- 3- Após ter removido o macaco do veículo, fixe firmemente todos os parafusos da roda com ajuda de uma chave de roda ou ferramenta pneumática WORKER;
- 4- Remova os calços das rodas que estavam bloqueadas;
- 5- Abaixe totalmente o braço de elevação do macaco hidráulico para guardá-lo.

CUIDADOS E MANUTENÇÃO

- » Mantenha o macaco hidráulico sempre limpo, lubrificado e em ambiente seco, se necessário faça a remoção da sujeira superficial com um pano úmido;
- » Lubrifique adequadamente todos os componentes articulados a cada 3 meses;
- » O armazenamento do macaco hidráulico na posição horizontal, com o braço de elevação totalmente fechado, e lubrificado periodicamente preservará as superfícies de precisão do equipamento protegendo contra a corrosão;
- » Inspeção as condições externas de cabos, soldas e peças além da presença de vazamentos, caso haja alguma irregularidade, dano ou desgaste, não use o macaco hidráulico e providencie o reparo imediato;
- » Sempre que precisar de algum ajuste, reparo ou manutenção, procure uma assistência técnica autorizada.

ÓLEO

Havendo a necessidade de adicionar ou substituir o óleo:

- » Mantenha o macaco hidráulico em superfície plana;
- » Abaixe totalmente o braço de elevação;
- » Retire a tampa de vedação da câmara de óleo;
- » Abasteça somente com óleo hidráulico;
- » Recoloque a tampa de vedação da câmara de óleo fazendo pressão para o encaixe.

Níveis de óleo:

- » Mínimo 1 cm abaixo do orifício
- » Normal 0,5 cm abaixo do orifício

ATENÇÃO:

- » Sempre use óleo de boa qualidade quando for adicionar ou trocar o óleo. Evite misturar diferentes tipos ou marcas de óleos;
- » A utilização de óleo inadequado pode danificar os componentes internos e invalidar a garantia;
- » O óleo deve ser trocado uma vez por ano. TENHA CUIDADO para não deixar que qualquer sujeira entre no sistema hidráulico.

RESOLUÇÃO DE PROBLEMAS

Durante o transporte, manuseio ou após longo período sem uso pode ocorrer a formação de bolhas de ar no interior do macaco hidráulico, o que impedirá o seu funcionamento correto. Se isso acontecer:

- 1- Com o cabo abra a válvula de alívio girando em sentido anti-horário;
- 2- Retire a tampa de vedação da câmara de óleo;
- 3- Bombeie o óleo acionando o cabo do macaco hidráulico com movimentos para cima e para baixo, para assegurar uma completa distribuição do óleo;
- 4- Lembre-se de fechar o orifício da câmara de óleo;

5- Feche a válvula de alívio, e o macaco hidráulico estará pronto para o uso;

6- Repita os passos se necessário.

As orientações a seguir servem para a correção de pequenos problemas que poderão ser facilmente solucionados.

PROBLEMA	CAUSA PROVÁVEL	SOLUÇÃO
Macaco hidráulico não desce completamente.	<ol style="list-style-type: none"> 1. Ar no sistema hidráulico; 2. Válvula de alívio emperrada. 	<ol style="list-style-type: none"> 1. Retire o ar do sistema hidráulico; 2. Livre a válvula.
Macaco hidráulico não desce com peso.	<ol style="list-style-type: none"> 1. Válvula de alívio na posição fechada. (A válvula é acionada com o movimento do cabo no sentido anti-horário). 	<ol style="list-style-type: none"> 1. Abra a válvula de alívio com firmeza, girando o cabo no sentido anti-horário e verifique a lubrificação.
Macaco hidráulico não levanta carga.	<ol style="list-style-type: none"> 1. Peso excessivo; 2. Ar no sistema hidráulico; 3. A válvula de alívio não está fechada completamente; 4. Baixo nível do óleo. 	<ol style="list-style-type: none"> 1. Diminua o peso ou troque por um macaco de maior capacidade; 2. Retire o ar do sistema hidráulico; 3. Gire a válvula no sentido horário para fechar com firmeza; 4. Complete até o nível recomendado.
Macaco hidráulico não levanta até a altura máxima.	<ol style="list-style-type: none"> 1. Baixo nível do óleo; 2. Ar no sistema hidráulico. 	<ol style="list-style-type: none"> 1. Complete até o nível recomendado; 2. Retire o ar do sistema hidráulico.

DESCARTE

Não descarte peças, componentes ou óleo do macaco hidráulico no lixo comum, informe-se sobre locais ou sistemas de coleta seletiva em seu município.

CERTIFICADO DE GARANTIA

A WORKER garante por 6 (seis) meses, a partir da data de compra e mediante a apresentação da nota fiscal, o reparo do Macaco Hidráulico Rebaixado tipo Jacaré nos postos autorizados, desde que sejam constatados defeitos mecânicos ou de materiais, devidamente avaliados pelo assistente autorizado.

Esta garantia limita-se à substituição de peças e execução dos serviços necessários para o correto funcionamento do Macaco Hidráulico Rebaixado tipo Jacaré. As despesas provenientes de transporte para encaminhar o equipamento até o assistente técnico autorizado mais próximo são de inteira responsabilidade do proprietário.

A WORKER isenta-se de responsabilidades por eventuais paralisações do equipamento, respondendo apenas pelo reparo, deixando-o em perfeitas condições de uso, desde que constatado defeito de fabricação.

A garantia não cobre desgaste natural, adaptações de peças ou uso de acessórios não originais, uso indevido ou esforço excessivo do equipamento, reparos ou consertos executados em oficinas ou por pessoas não autorizadas e não qualificadas. Também estão descobertos arranhões, fissuras, trincas ou qualquer outro dano causado à sua superfície em razão de movimentação, transporte e/ou estocagem.

Para solicitação de conserto em garantia preencha o formulário abaixo, devidamente carimbado pela loja onde o produto foi adquirido e encaminhe o equipamento para o assistente técnico autorizado mais próximo, acompanhado da nota fiscal de compra.

Modelo:	Nº Série:		
Nome do proprietário:			
Endereço:			
Cidade:	UF:	CEP:	
Telefone:	E-mail:		
Revendedor:		Telefone:	
Nº Nota Fiscal:		Data da venda:	
Carimbo do revendedor:			



WORKER®

Fabricado na China
 Importado e distribuído por:
 FNCL CNPJ 76.639.285/0001-77
 Atendimento ao cliente: (41) 2109 8005
www.worker.com.br

04/2017

ATENÇÃO!
 UTILIZE SEMPRE EQUIPAMENTOS
 DE PROTEÇÃO INDIVIDUAL (EPI).



