



WORKER[®]

MOTOESMERIL DE BANCADA 6" [152 mm]



MODELO:

1/2 HP 400W ~127V



ANTES DE UTILIZAR O EQUIPAMENTO, LEIA AS NORMAS DE SEGURANÇA E SIGA TODAS AS INSTRUÇÕES CONTIDAS NESTE INFORMATIVO TÉCNICO.

*Manual de
Instruções*

O motoesmeril WORKER é testado, inspecionado e embalado na planta de produção. Ao receber o produto, certifique-se de que não ocorreram danos e, caso o produto apresente avaria ou defeito, entre em contato com a assistência técnica ou revendedor.

Siga rigorosamente as instruções de instalação e operação.

IMPORTANTE!

- » Após o recebimento do produto, leia e siga todas as normas de segurança e as instruções de operação antes da primeira utilização. Guarde este manual para referência futura.
- » Este aparelho não se destina à utilização por pessoas com capacidades físicas, sensoriais ou mentais reduzidas, crianças ou por pessoas com falta de experiência e conhecimento - a menos que tenham recebido instruções referentes à sua utilização ou estejam sob a supervisão de uma pessoa responsável pela sua segurança.
- » Recomenda-se que as crianças sejam observadas para assegurar que não brinquem com o aparelho.
- » Se o cabo elétrico estiver danificado, este deverá ser substituído imediatamente por profissional qualificado, a fim de evitar riscos.

ORIENTAÇÕES GERAIS

LEIA ATENTAMENTE ESTE MANUAL DE INSTRUÇÕES ANTES DE LIGAR O MOTOESMERIL.

ATENÇÃO! Quando utilizar aparelhos elétricos, sempre siga as orientações de segurança a fim de reduzir os riscos de incêndio, choque elétrico e acidentes pessoais.

Segurança em primeiro lugar! Leia todas as instruções e conheça as aplicações, limitações de operação e riscos potenciais desta máquina antes de utilizá-la.

» ELETRICIDADE

Certifique-se de que a tensão da rede elétrica disponível é a mesma que a indicada no motoesmeril e que o interruptor esteja desligado antes de ligar o plugue na tomada.

» MANTENHA A ÁREA DE TRABALHO LIMPA E ILUMINADA

Áreas de trabalho e bancadas desorganizadas ou mal iluminadas podem ocasionar acidentes. Mantenha sempre o motoesmeril apoiado em superfície rígida, plana e segura.

» VERIFIQUE O AMBIENTE DE TRABALHO

Não exponha o motoesmeril à chuva, nem utilize em locais úmidos ou molhados. Não opere próximo a líquidos ou gases inflamáveis, sob o risco de acidentes.

» USE VESTIMENTA ADEQUADA

Não vista roupas e luvas folgadas, correntes ou anéis durante a utilização do motoesmeril, elas podem enroscar ou travar nos rebolos ou partes móveis. Se necessário também prenda os cabelos. Botas antiderrapantes são recomendadas para trabalhos em áreas externas.

- » **UTILIZE SEMPRE EQUIPAMENTOS DE PROTEÇÃO INDIVIDUAL (EPI)**
Faça uso de EPIs como óculos, luvas e protetores auditivos sempre que utilizar o motoesmeril. Use também protetor facial e máscaras quando o trabalho produzir poeira ou resíduos.
- » **ORIENTAÇÕES DE USO**
Utilize o motoesmeril na faixa de operação para a qual foi projetado, isso tornará o trabalho mais eficiente e seguro.
- » **CUIDADOS E MANUTENÇÃO**
Mantenha o motoesmeril limpo e faça manutenção periodicamente para uma melhor e mais segura performance. Siga as instruções para lubrificação e troca de acessórios. Mantenha as mãos secas, limpas e livres de óleo e graxa, para maior segurança. Quando fora de uso o motoesmeril deve ser adequadamente guardado em um local seco e fora do alcance de crianças.
- » **REMOVA AS CHAVES DE AJUSTE**
Sempre tenha o hábito de verificar se as chaves utilizadas para ajuste ou fixação dos rebolos foram retiradas do motoesmeril antes de ligá-lo.
- » **VERIFIQUE PARTES DANIFICADAS**
Antes de cada utilização verifique as condições do motoesmeril: cabo elétrico, plugue, rebolo, escudos de proteção para os olhos, apoios para ferramentas... observe se existem partes ou peças danificadas e só o ligue se estiver em perfeito estado. Verifique também o alinhamento das partes móveis.
- » **PEÇAS DE REPOSIÇÃO**
Peças gastas ou danificadas devem ser substituídas imediatamente por profissional qualificado, utilize apenas peças de reposição e acessórios originais ou recomendados pelo fabricante. O uso de peças ou acessórios não recomendados podem ocasionar acidentes e a perda da garantia.

MANTENHA O EQUIPAMENTO DESLIGADO DA REDE ELÉTRICA QUANDO NÃO ESTIVER SENDO UTILIZADO.

CARACTERÍSTICAS

- » **MOTOR**
Motor monofásico com isolamento classe B e carcaça de ferro fundido.
- » **PROTETOR TÉRMICO**
O motor possui proteção térmica e poderá desligar automaticamente, neste caso desligue o motoesmeril no botão (ON/OFF) e retire o plugue da tomada, aguarde aproximadamente 20 minutos até esfriar e então ligue novamente.
- » **PROTEÇÃO DOS REBOLOS**
As proteções dos rebolos são feitas de chapas de aço e são usadas para fixar os escudos de proteção para os olhos e os apoios para ferramentas.
- » **REBOLOS E ESCOVAS**
Utilize somente rebolos de 6" (152 mm), este motoesmeril possui um eixo de 1/2". Os rebolos devem ser colocados dentro da área delimitada pela proteção e suportar uma velocidade maior do que a rotação nominal máxima (3450rpm).
No caso de uso de escovas de aço, estas também devem suportar a rotação nominal máxima (3450rpm), é possível que faíscas e detritos se desprendam. O usuário e outras pessoas que estejam próximas devem utilizar equipamentos de proteção.

» INTERRUPTOR

O interruptor encontra-se na parte dianteira do motoesmeril. Para ligar, desloque a chave do interruptor para o lado direito ("ON") e para desligar, desloque-a para a esquerda ("OFF").

» CABO E PLUGUE

O cabo e o plugue para conexão à rede elétrica são normatizados e aprovados pelo INMETRO. Quando usar uma extensão, certifique-se que esta possui capacidade suficiente para transmitir a corrente solicitada.

VISTA EXPLODIDA

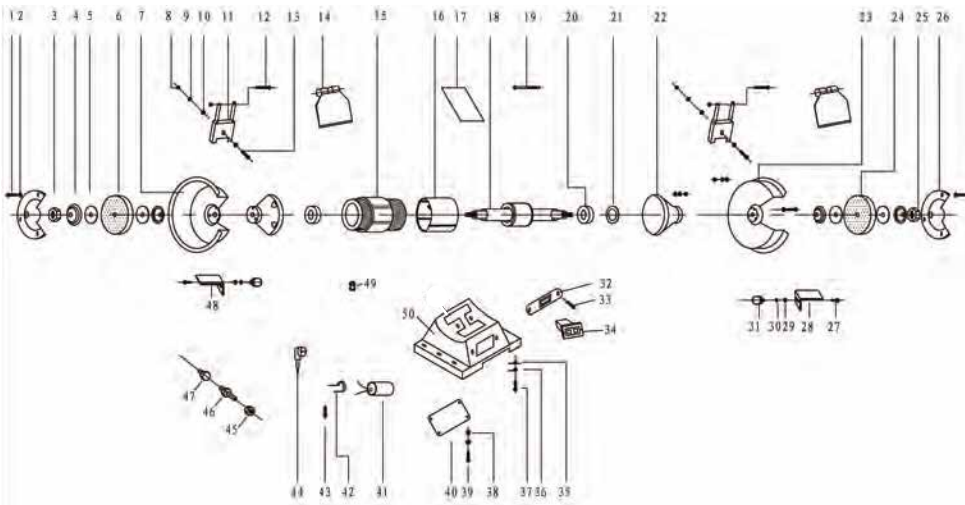

1 - Parafuso 4x45

2 - Porca

3 - Porca

4 - Flange

5 - Placa de identificação

6 - Rebolo 152 mm

7 - Protetor inferior do rebolo (A)

8 - Porca

9 - Arruela

10 - Arruela

11 - Suporte de proteção de acrílico

12 - Parafuso M4x45

13 - Parafuso M5x12

14 - Protetor de acrílico

15 - Estator

16 - Capa do motor

17 - Placa de identificação

18 - Rotor

19 - Parafuso M5x12

20 - Rolamento

21 - Arruela

22 - Capa protetora laterais

23 - Protetor inferior do rebolo (B)

24 - Rebolo

25 - Porca

26 - Protetor lateral do rebolo

27 - Parafuso

28 - Suporte de segurança (B)

29 - Porca**40 - Protetor da base****30 - Porca****41 - Capacitor M5 x 8****31 - Parafuso 6 x 10****42 - Suporte do capacitor****32 - Suporte do interruptor****43 - Parafuso M5 x 8****33 - Parafuso M5 x 8****44 - Cabo de energia****34 - Interruptor ligadesliga****45 - Porca do cabo de energia****35 - Terminal terra****46 - Luva do cabo de energia****36 - Arruela****47 - Parafuso do cabo de energia****37 - Parafusos M5 x 12****48 - Suporte de segurança (A)****38 - Sapatas de borracha****49 - Cabo adaptador****39 - Parafuso M5 x 12****50 - Base**

OPERAÇÃO

O conjunto de proteção dos rebolos, escudos de proteção para os olhos e os apoios para ferramentas utilizam os parafusos fornecidos para sua fixação. Preste atenção para que os dois apoios para ferramentas fiquem a uma distância mínima de 2 mm dos rebolos.

1. Após ligar o motoesmeril, aguarde até que os rebolos atinjam a velocidade máxima;
2. Os escudos de proteção para os olhos podem ser ajustados e devem ser posicionados de forma que proporcionem uma visão clara do trabalho realizado;

ATENÇÃO: os escudos de proteção para os olhos não foram desenvolvidos para substituir os óculos de proteção.

3. Segure firmemente a peça a ser trabalhada sobre os apoios para ferramentas. Sustente peças pequenas com o auxílio de pinças ou outros instrumentos apropriados;
4. Avance a peça lenta e uniformemente contra o rebolo abrasivo, mas evite pressioná-lo em excesso. Como a tendência do rebolo é reduzir a velocidade em virtude do atrito com o material, procure afastar momentaneamente a peça do rebolo para que este atinja a velocidade máxima novamente.

MANUTENÇÃO

Remover ou substituir os rebolos

1. Desconecte o motoesmeril da rede elétrica, retirando o plugue da tomada;
2. Remova os protetores direito e esquerdo dos rebolos;
3. Segure firmemente os rebolos, remova a porca e a arruela do eixo usando uma chave adequada. **Observe que a porca esquerda afrouxa no sentido horário e a direita no sentido anti-horário;**

4. Remova o rebolo antigo e substitua-o pelo novo;
5. Recoloque os protetores, a arruela e a porca;
6. Ajuste as porcas de fixação dos rebolos firmemente, porém não em excesso;
7. Deixe o motoesmeril funcionando por pelo menos 1 minuto antes de iniciar qualquer tipo de trabalho para certificar-se de que o rebolo novo não está desbalanceado ou danificado.

Limpeza

Periodicamente é necessário remover o pó e demais detritos que se acumulam sobre a cobertura do motor, recomenda-se a utilização de ar comprimido para este fim.

Para limpar o motoesmeril use somente sabão neutro e um pano úmido, evite detergentes que contenham produtos químicos e nunca mergulhe nem deixe qualquer líquido penetrar em seu interior. produtos químicos. Nunca mergulhe o equipamento nem deixe qualquer líquido penetrar em seu interior.

Lubrificação

O motoesmeril deve ser lubrificado regularmente, dependendo do seu uso. Quando submetido a trabalhos constantes ou exposto à altas temperaturas, pode necessitar de uma lubrificação mais frequente.

SEGURANÇA

- » Desconecte o motoesmeril da tomada antes de retirar os protetores ou realizar a troca dos rebolos;
- » Utilize rebolos apropriados para a rotação indicada;
- » Troque imediatamente rebolos rachados ou danificados;
- » Certifique-se que os rebolos giram livremente antes de ligar o motoesmeril;
- » Ajuste a distância entre os apoios para ferramentas e o rebolo para no mínimo 2 mm. O diâmetro do rebolo diminui com o tempo, sendo necessário novo ajuste dos apoios;
- » Posicione-se ao lado do motoesmeril ao ligá-lo;
- » Não utilize o motoesmeril sem que este esteja firmemente fixado em uma bancada rígida de trabalho;
- » Não utilize o motoesmeril sem as proteções do rebolo;
- » Não utilize o motoesmeril para fins de corte;
- » Sempre utilize equipamento de segurança adequado.

CERTIFICADO DE GARANTIA

A WORKER garante por 6 (seis) meses, a partir da data de compra e mediante a apresentação da nota fiscal, o reparo do Motoesmeril nos postos autorizados, desde que sejam constatados defeitos mecânicos, elétricos ou de materiais, devidamente avaliados pelo assistente autorizado.

Esta garantia limita-se à substituição de peças e execução dos serviços necessários para o correto funcionamento do Motoesmeril. As despesas provenientes de transporte para encaminhar a máquina até o assistente técnico autorizado mais próximo são de inteira responsabilidade do proprietário.

A WORKER isenta-se de responsabilidades por eventuais paralisações da máquina, respondendo apenas pelo reparo, deixando-a em perfeitas condições de uso, desde que constatado defeito de fabricação.

A garantia não cobre desgaste natural, adaptações de peças ou uso de acessórios não originais, uso indevido ou esforço excessivo da máquina, reparos ou consertos executados em oficinas ou por pessoas não autorizadas e não qualificadas.

A garantia não abrange cabo elétrico, carenagem, proteção dos rebolos, apoio para ferramentas, escudos de proteção para olhos, além de peças ou partes que apresentem desgaste natural decorrente da utilização da máquina.

Para solicitação de conserto em garantia preencha o formulário abaixo, devidamente carimbado pela loja onde o produto foi adquirido e encaminhe a máquina para o assistente técnico autorizado mais próximo, acompanhada da nota fiscal de compra.

Modelo:	Nº Série:	Tensão:
Nome do proprietário:		
Endereço:		
Cidade:	UF:	CEP:
Telefone:	E-mail:	
Revendedor:	Telefone:	
Nº Nota Fiscal:	Data da venda:	
Carimbo do revendedor:		



WORKER®

Fabricado na China
Importado e distribuído por:
FNCL CNPJ 76.639.285/0001-77
Atendimento ao cliente: (41) 2109 8005
www.worker.com.br

ATENÇÃO!
UTILIZE SEMPRE EQUIPAMENTOS
DE PROTEÇÃO INDIVIDUAL (EPI).





WORKER®

MOTOESMERIL DE BANCADA 6" [152 mm]



MODELO:

1/2 HP 400W ~220V



ANTES DE UTILIZAR O EQUIPAMENTO, LEIA AS NORMAS DE SEGURANÇA E SIGA TODAS AS INSTRUÇÕES CONTIDAS NESTE INFORMATIVO TÉCNICO.

*Manual de
Instruções*

O motoesmeril WORKER é testado, inspecionado e embalado na planta de produção. Ao receber o produto, certifique-se de que não ocorreram danos e, caso o produto apresente avaria ou defeito, entre em contato com a assistência técnica ou revendedor.

Siga rigorosamente as instruções de instalação e operação.

IMPORTANTE!

- » Após o recebimento do produto, leia e siga todas as normas de segurança e as instruções de operação antes da primeira utilização. Guarde este manual para referência futura.
- » Este aparelho não se destina à utilização por pessoas com capacidades físicas, sensoriais ou mentais reduzidas, crianças ou por pessoas com falta de experiência e conhecimento - a menos que tenham recebido instruções referentes à sua utilização ou estejam sob a supervisão de uma pessoa responsável pela sua segurança.
- » Recomenda-se que as crianças sejam observadas para assegurar que não brinquem com o aparelho.
- » Se o cabo elétrico estiver danificado, este deverá ser substituído imediatamente por profissional qualificado, a fim de evitar riscos.

ORIENTAÇÕES GERAIS

LEIA ATENTAMENTE ESTE MANUAL DE INSTRUÇÕES ANTES DE LIGAR O MOTOESMERIL.

ATENÇÃO! Quando utilizar aparelhos elétricos, sempre siga as orientações de segurança a fim de reduzir os riscos de incêndio, choque elétrico e acidentes pessoais.

Segurança em primeiro lugar! Leia todas as instruções e conheça as aplicações, limitações de operação e riscos potenciais desta máquina antes de utilizá-la.

» ELETRICIDADE

Certifique-se de que a tensão da rede elétrica disponível é a mesma que a indicada no motoesmeril e que o interruptor esteja desligado antes de ligar o plugue na tomada.

» MANTENHA A ÁREA DE TRABALHO LIMPA E ILUMINADA

Áreas de trabalho e bancadas desorganizadas ou mal iluminadas podem ocasionar acidentes. Mantenha sempre o motoesmeril apoiado em superfície rígida, plana e segura.

» VERIFIQUE O AMBIENTE DE TRABALHO

Não exponha o motoesmeril à chuva, nem utilize em locais úmidos ou molhados. Não opere próximo a líquidos ou gases inflamáveis, sob o risco de acidentes.

» USE VESTIMENTA ADEQUADA

Não vista roupas e luvas folgadas, correntes ou anéis durante a utilização do motoesmeril, elas podem enroscar ou travar nos rebolos ou partes móveis. Se necessário também prenda os cabelos. Botas antiderrapantes são recomendadas para trabalhos em áreas externas.

- » **UTILIZE SEMPRE EQUIPAMENTOS DE PROTEÇÃO INDIVIDUAL (EPI)**
Faça uso de EPIs como óculos, luvas e protetores auditivos sempre que utilizar o motoesmeril. Use também protetor facial e máscaras quando o trabalho produzir poeira ou resíduos.
- » **ORIENTAÇÕES DE USO**
Utilize o motoesmeril na faixa de operação para a qual foi projetado, isso tornará o trabalho mais eficiente e seguro.
- » **CUIDADOS E MANUTENÇÃO**
Mantenha o motoesmeril limpo e faça manutenção periodicamente para uma melhor e mais segura performance. Siga as instruções para lubrificação e troca de acessórios. Mantenha as mãos secas, limpas e livres de óleo e graxa, para maior segurança. Quando fora de uso o motoesmeril deve ser adequadamente guardado em um local seco e fora do alcance de crianças.
- » **REMOVA AS CHAVES DE AJUSTE**
Sempre tenha o hábito de verificar se as chaves utilizadas para ajuste ou fixação dos rebolos foram retiradas do motoesmeril antes de ligá-lo.
- » **VERIFIQUE PARTES DANIFICADAS**
Antes de cada utilização verifique as condições do motoesmeril: cabo elétrico, plugue, rebolo, escudos de proteção para os olhos, apoios para ferramentas... observe se existem partes ou peças danificadas e só o ligue se estiver em perfeito estado. Verifique também o alinhamento das partes móveis.
- » **PEÇAS DE REPOSIÇÃO**
Peças gastas ou danificadas devem ser substituídas imediatamente por profissional qualificado, utilize apenas peças de reposição e acessórios originais ou recomendados pelo fabricante. O uso de peças ou acessórios não recomendados podem ocasionar acidentes e a perda da garantia.

MANTENHA O EQUIPAMENTO DESLIGADO DA REDE ELÉTRICA QUANDO NÃO ESTIVER SENDO UTILIZADO.

CARACTERÍSTICAS

- » **MOTOR**
Motor monofásico com isolamento classe B e carcaça de ferro fundido.
- » **PROTETOR TÉRMICO**
O motor possui proteção térmica e poderá desligar automaticamente, neste caso desligue o motoesmeril no botão (ON/OFF) e retire o plugue da tomada, aguarde aproximadamente 20 minutos até esfriar e então ligue novamente.
- » **PROTEÇÃO DOS REBOLOS**
As proteções dos rebolos são feitas de chapas de aço e são usadas para fixar os escudos de proteção para os olhos e os apoios para ferramentas.
- » **REBOLOS E ESCOVAS**
Utilize somente rebolos de 6" (152 mm), este motoesmeril possui um eixo de 1/2". Os rebolos devem ser colocados dentro da área delimitada pela proteção e suportar uma velocidade maior do que a rotação nominal máxima (3450rpm).
No caso de uso de escovas de aço, estas também devem suportar a rotação nominal máxima (3450rpm), é possível que faíscas e detritos se desprendam. O usuário e outras pessoas que estejam próximas devem utilizar equipamentos de proteção.

» INTERRUPTOR

O interruptor encontra-se na parte dianteira do motoesmeril. Para ligar, desloque a chave do interruptor para o lado direito ("ON") e para desligar, desloque-a para a esquerda ("OFF").

» CABO E PLUGUE

O cabo e o plugue para conexão à rede elétrica são normatizados e aprovados pelo INMETRO. Quando usar uma extensão, certifique-se que esta possui capacidade suficiente para transmitir a corrente solicitada.

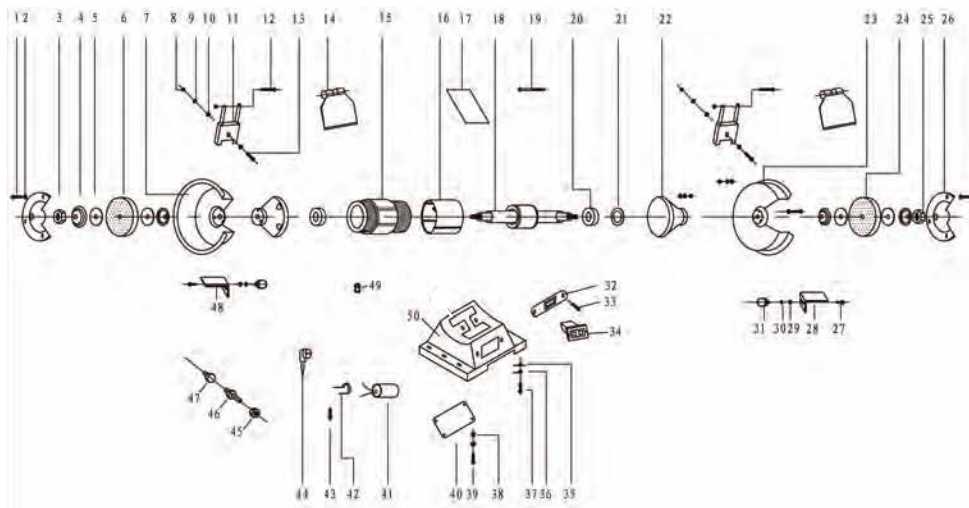
VISTA EXPLODIDA**1 - Parafuso 4 x 45****2 - Porca****3 - Porca****4 - Flange****5 - Placa de identificação****6 - Rebolo 152 mm****7 - Protetor inferior do rebolo (A)****8 - Porca****9 - Arruela****10 - Arruela****11 - Suporte de proteção de acrílico****12 - Parafuso M4 x 45****13 - Parafuso M5 x 12****14 - Protetor de acrílico****15 - Estator****16 - Capa do motor****17 - Placa de identificação****18 - Rotor****19 - Parafuso M5 x 12****20 - Rolamento****21 - Arruela****22 - Capa protetora laterais****23 - Protetor inferior do rebolo (B)****24 - Rebolo****25 - Porca****26 - Protetor lateral do rebolo****27 - Parafuso****28 - Suporte de segurança (B)**

29 - Porca**40 - Protetor da base****30 - Porca****41 - Capacitor M5 x 8****31 - Parafuso 6 x 10****42 - Suporte do capacitor****32 - Suporte do interruptor****43 - Parafuso M5 x 8****33 - Parafuso M5 x 8****44 - Cabo de energia****34 - Interruptor ligadesliga****45 - Porca do cabo de energia****35 - Terminal terra****46 - Luva do cabo de energia****36 - Arruela****47 - Parafuso do cabo de energia****37 - Parafusos M5 x 12****48 - Suporte de segurança (A)****38 - Sapatas de borracha****49 - Cabo adaptador****39 - Parafuso M5 x 12****50 - Base**

OPERAÇÃO

O conjunto de proteção dos rebolos, escudos de proteção para os olhos e os apoios para ferramentas utilizam os parafusos fornecidos para sua fixação. Preste atenção para que os dois apoios para ferramentas fiquem a uma distância mínima de 2 mm dos rebolos.

1. Após ligar o motoesmeril, aguarde até que os rebolos atinjam a velocidade máxima;
2. Os escudos de proteção para os olhos podem ser ajustados e devem ser posicionados de forma que proporcionem uma visão clara do trabalho realizado;

ATENÇÃO: os escudos de proteção para os olhos não foram desenvolvidos para substituir os óculos de proteção.

3. Segure firmemente a peça a ser trabalhada sobre os apoios para ferramentas. Sustente peças pequenas com o auxílio de pinças ou outros instrumentos apropriados;
4. Avance a peça lenta e uniformemente contra o rebolo abrasivo, mas evite pressioná-lo em excesso. Como a tendência do rebolo é reduzir a velocidade em virtude do atrito com o material, procure afastar momentaneamente a peça do rebolo para que este atinja a velocidade máxima novamente.

MANUTENÇÃO

Remover ou substituir os rebolos

1. Desconecte o motoesmeril da rede elétrica, retirando o plugue da tomada;
2. Remova os protetores direito e esquerdo dos rebolos;
3. Segure firmemente os rebolos, remova a porca e a arruela do eixo usando uma chave adequada. **Observe que a porca esquerda afrouxa no sentido horário e a direita no sentido anti-horário;**

4. Remova o rebolo antigo e substitua-o pelo novo;
5. Recoloque os protetores, a arruela e a porca;
6. Ajuste as porcas de fixação dos rebolos firmemente, porém não em excesso;
7. Deixe o motoesmeril funcionando por pelo menos 1 minuto antes de iniciar qualquer tipo de trabalho para certificar-se de que o rebolo novo não está desbalanceado ou danificado.

Limpeza

Periodicamente é necessário remover o pó e demais detritos que se acumulam sobre a cobertura do motor, recomenda-se a utilização de ar comprimido para este fim.

Para limpar o motoesmeril use somente sabão neutro e um pano úmido, evite detergentes que contenham produtos químicos e nunca mergulhe nem deixe qualquer líquido penetrar em seu interior. produtos químicos. Nunca mergulhe o equipamento nem deixe qualquer líquido penetrar em seu interior.

Lubrificação

O motoesmeril deve ser lubrificado regularmente, dependendo do seu uso. Quando submetido a trabalhos constantes ou exposto à altas temperaturas, pode necessitar de uma lubrificação mais frequente.

SEGURANÇA

- » Desconecte o motoesmeril da tomada antes de retirar os protetores ou realizar a troca dos rebolos;
- » Utilize rebolos apropriados para a rotação indicada;
- » Troque imediatamente rebolos rachados ou danificados;
- » Certifique-se que os rebolos giram livremente antes de ligar o motoesmeril;
- » Ajuste a distância entre os apoios para ferramentas e o rebolo para no mínimo 2 mm. O diâmetro do rebolo diminui com o tempo, sendo necessário novo ajuste dos apoios;
- » Posicione-se ao lado do motoesmeril ao ligá-lo;
- » Não utilize o motoesmeril sem que este esteja firmemente fixado em uma bancada rígida de trabalho;
- » Não utilize o motoesmeril sem as proteções do rebolo;
- » Não utilize o motoesmeril para fins de corte;
- » Sempre utilize equipamento de segurança adequado.

CERTIFICADO DE GARANTIA

A WORKER garante por 6 (seis) meses, a partir da data de compra e mediante a apresentação da nota fiscal, o reparo do Motoesmeril nos postos autorizados, desde que sejam constatados defeitos mecânicos, elétricos ou de materiais, devidamente avaliados pelo assistente autorizado.

Esta garantia limita-se à substituição de peças e execução dos serviços necessários para o correto funcionamento do Motoesmeril. As despesas provenientes de transporte para encaminhar a máquina até o assistente técnico autorizado mais próximo são de inteira responsabilidade do proprietário.

A WORKER isenta-se de responsabilidades por eventuais paralisações da máquina, respondendo apenas pelo reparo, deixando-a em perfeitas condições de uso, desde que constatado defeito de fabricação.

A garantia não cobre desgaste natural, adaptações de peças ou uso de acessórios não originais, uso indevido ou esforço excessivo da máquina, reparos ou consertos executados em oficinas ou por pessoas não autorizadas e não qualificadas.

A garantia não abrange cabo elétrico, carenagem, proteção dos rebolos, apoio para ferramentas, escudos de proteção para olhos, além de peças ou partes que apresentem desgaste natural decorrente da utilização da máquina.

Para solicitação de conserto em garantia preencha o formulário abaixo, devidamente carimbado pela loja onde o produto foi adquirido e encaminhe a máquina para o assistente técnico autorizado mais próximo, acompanhada da nota fiscal de compra.

Modelo:	Nº Série:	Tensão:
Nome do proprietário:		
Endereço:		
Cidade:	UF:	CEP:
Telefone:	E-mail:	
Revendedor:	Telefone:	
Nº Nota Fiscal:	Data da venda:	
Carimbo do revendedor:		



WORKER®

Fabricado na China
Importado e distribuído por:
FNCL CNPJ 76.639.285/0001-77
Atendimento ao cliente: (41) 2109 8005
www.worker.com.br

ATENÇÃO!
UTILIZE SEMPRE EQUIPAMENTOS
DE PROTEÇÃO INDIVIDUAL (EPI).



